

<p>DE Montage-Anleitung Vorbereitung</p>	<p>GB Mounting-Instructions Preparations</p>	<p>FR Montage - Instructions Préparation du montage</p>	<p>NL Montage - Instructies Montagevoorbereiding</p>
<p>! Arbeiten an elektrischen Anlagen dürfen nur von Elektrofachkräften oder von unterwiesenen Personen unter Leitung und Aufsicht einer Elektrofachkraft entsprechend den elektrotechnischen Regeln vorgenommen werden.</p> <p>! Vor Montage Leitung spannungsfrei schalten!</p> <p>! Dieses Gerät ist nicht zum Freischalten geeignet.</p> <p>! DALI ist nicht SELV - Es gelten die Installationsvorschriften für Niederspannung.</p> <p>! Die DALI-Schraubklemmen dürfen nicht mit der Versorgungsspannung verbunden werden.</p>	<p>! Work on the mains supply may only be carried out by qualified professionals or by instructed persons under the direction and supervision of qualified skilled electrical personnel in accordance with electrotechnical regulations.</p> <p>! Disconnect supply before installing!</p> <p>! This device is not to be used to isolate other equipment from the mains supply.</p> <p>! DALI is not SELV - the installation instructions for low voltage apply</p> <p>! The DALI screw clamps must not be connected to the supply voltage</p>	<p>! Travailler sur le réseau électrique ne s'improvise pas, seul un électricien qualifié et habilité doit effectuer ce raccordement.</p> <p>! Avant de commencer l'installation, assurez-vous que l'alimentation est coupée.</p> <p>! Pour des questions de sécurité, nous vous rappelons que ce produit n'est pas destiné à être branché ou débranché sous tension.</p> <p>! DALI est différent de SELV - Les prescriptions d'installation pour basse tension doivent être respectées.</p> <p>! Les bornes DALI ne doivent pas être raccordées à 230 VCA!</p>	<p>! Werkzaamheden aan elektrische installaties mogen enkel door gekwalificeerde installateurs of geschoold personeel uitgevoerd worden en dit in overeenstemming met de elektrotechnische regels.</p> <p>! Netspanning uitschakelen alvorens te beginnen met de montage.</p> <p>! Dit toestel mag niet gebruikt worden om de aangesloten apparaten te isoleren van de voedingsspanning.</p> <p>! DALI is niet SELV - De installatievoorschriften voor laagspanning zijn van kracht.</p> <p>! Alle DALI klemmen mogen niet met de voedingsspanning worden verbonden.</p>

<p>Funktionsweise</p>	<p>Operation</p>	<p>Fonctionnement</p>	<p>Werkwijze</p>
<p>DALI-Präsenzmelder zur Aufputzmontage in großen Höhen. Externer, mechanisch auf eine Montagehöhe zwischen 5 und 16 Metern einstellbarer Teleskop-Lichtfühler für eine anwendungsgerechte Lichtmessung.</p> <p>Der Präsenzmelder regelt das Licht automatisch in Abhängigkeit von anwesenden Personen (Bewegungen) und der Umgebungshelligkeit. Der im Melder integrierte Lichtfühler misst stetig die Umgebungshelligkeit und vergleicht sie mit dem am Melder eingestellten Helligkeitssollwert. Ist die Umgebungshelligkeit ausreichend, wird die Beleuchtung nicht zugeschaltet. Liegt die Umgebungshelligkeit unterhalb des eingestellten Helligkeitssollwertes, bewirkt eine Bewegung im Raum das Einschalten der Beleuchtung. Der Melder schaltet die Beleuchtung trotz einer anwesenden Person aus, wenn 5 Min. lang genügend natürliches Licht vorhanden ist oder sobald eine Nachlaufzeit lang keine Bewegung mehr im Raum erkannt wird.</p>	<p>Surface mounting DALI occupancy detector designed for great heights. External telescopic light sensor for a mounting height between 5 and 16 m (mechanically adjustable) for measuring the light according to the application.</p> <p>The presence detector controls the light automatically according to people present (movements) and the ambient brightness. The integrated light sensor constantly measures the ambient light and compares it with the brightness set value on the detector. If the ambient light is sufficient, lighting will not be switched. If the ambient light level is below the brightness set value, a movement activates the lighting in the room. The detector switches the light off despite of a person being present if there is enough natural light for 5 min or if no movement is detected for one follow-up time.</p>	<p>Détecteur de présence DALI pour montage en surface à haute altitude Capteur de lumière télescopique externe pour une hauteur de montage ajustable mécaniquement entre 5 et 16 m pour une mesure de lumière selon l'application.</p> <p>Le détecteur actionne automatiquement l'éclairage en fonction de la présence, du mouvement et de la luminosité ambiante. Le capteur de luminosité incorporé évalue constamment la luminosité ambiante et la compare à la valeur de consigne. Si la luminosité ambiante est suffisante l'éclairage n'est pas activé. Si la luminosité ambiante est en dessous de la valeur de consigne, un mouvement actionnera l'éclairage dans la pièce. L'éclairage est coupé à la fin de la temporisation programmée s'il n'y a plus de mouvement ou dans le cas où il y a suffisamment lumière de jour depuis plus de 5 minutes, même s'il y a des mouvements détectés.</p>	<p>DALI-aanwezigheidsdetector voor opbouwmontage op grote hoogte. Externe telescopische lichtsensor met mechanische instelling voor montagehoogtes van 5 tot 16 m met een aangepaste lichtmeting.</p> <p>De aanwezigheidsdetector stuurt de verlichting automatisch afhankelijk van aanwezige personen (beweging) en de aanwezige helderheidswaarde. De geïntegreerde lichtsensor meet constant de aanwezige helderheidswaarde en vergelijkt dit met de ingestelde waarde van de detector. Als het aanwezige licht voldoende is, zal de verlichting niet aanspringen als er beweging wordt gedetecteerd. Als het aanwezige licht minder is dan de ingestelde waarde, zal de verlichting aanspringen bij beweging. De detector schakelt het licht uit als er voldoende licht is gedurende 5 minuten, ondanks dat de melder beweging ziet.</p>

<p>Montage</p>	<p>Mounting</p>	<p>Montage</p>	<p>Montage</p>
-----------------------	------------------------	-----------------------	-----------------------

Socket

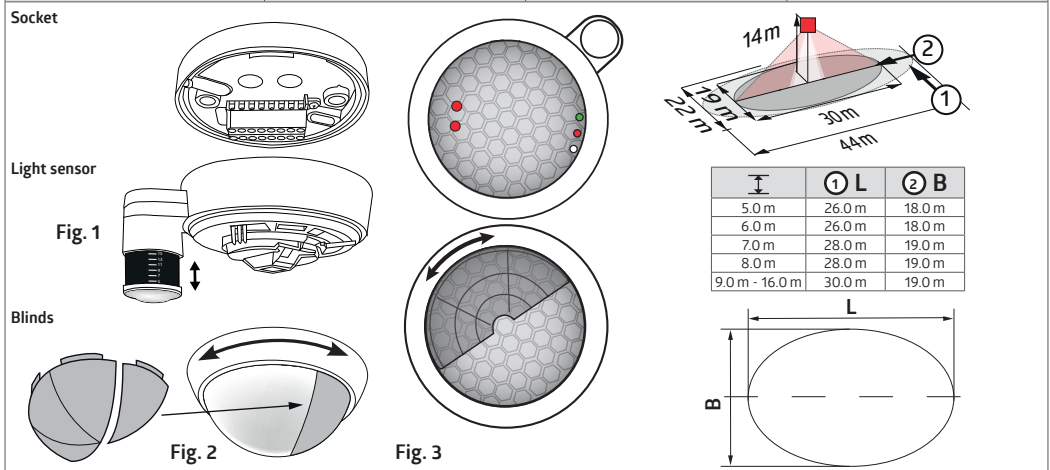

Light sensor

Blinds

Fig. 2/3: Afdeklamellen opklikken om de detectiezone te beperken.

H	① L	② B
5.0 m	26.0 m	18.0 m
6.0 m	26.0 m	18.0 m
7.0 m	28.0 m	19.0 m
8.0 m	28.0 m	19.0 m
9.0 m - 16.0 m	30.0 m	19.0 m

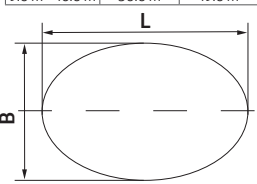

<p>Fig. 2/3: Abdecklamellen zur Einschränkung des Erfassungsbereiches.</p>	<p>Fig. 2/3: Blinds are clipped to restrict detection area</p>	<p>Fig. 2/3: Mise en place des obturateurs</p>	<p>Fig. 2/3: Afdeklamellen opklikken om de detectiezone te beperken.</p>
---	---	---	---

DE Montagehinweise			EN Mounting hints			FR Instructions de montage			NL Montage-instructies		
<p>! Das Master-Gerät immer am Ort mit dem geringsten Tageslichtanteil montieren.</p>			<p>! The Master device must always be installed at the site with least daylight.</p>			<p>! L'appareil Maître doit toujours être monté à l'endroit où la quantité de lumière est la plus faible.</p>			<p>! Het master toestel moet steeds gemonteerd worden op de plaats waar het minst daglicht aanwezig is.</p>		
<p>Bei Verwendung in Hochregallagern ist darauf zu achten, dass jeweils in den Kopfbereichen der Regalgänge Melder verbaut werden, welche durch Blinds oder montagetechnische Anordnung nur Bewegung in dem gewünschten Regalbereich erfassen.</p>			<p>When used in high-bay warehouses, care should be taken that, in the cross-aisles of the warehouse, detectors are installed that can detect movement only in the desired aisle locations, by using blinds or other technical arrangements.</p>			<p>Pour un montage dans des stockages de grande hauteur, il convient de prévoir à chacune des têtes d'allée de rayonnage des détecteurs ne détectant que dans la zone de rayonnage souhaitée, par des obturateurs ou une disposition technique de montage.</p>			<p>In magazijnen met hoge montagehoogtes, moet er op gelet worden dat de geïnstalleerde melders enkel bewegingen detecteren in de zijgangen. Met behulp van afdekplanelen kan het detectiebereik aangepast worden waar nodig.</p>		
<p>Stellen Sie den Teleskop-Lichtfühler auf die entsprechende Montagehöhe ein (Fig. 1).</p>			<p>Set the telescopic light sensor to the corresponding mounting height (Fig. 1).</p>			<p>Régler le capteur de lumière externe télescopique à la hauteur de montage appropriée (Fig. 1).</p>			<p>Stel de telescopische lichtsensor op de juiste montagehoogte in (Fig. 1).</p>		
<p>Ausgrenzen von Störquellen</p>			<p>Exclude sources of interference</p>			<p>Exclusion des sources de perturbation</p>			<p>Detectiegebied en storingsbronnen uitsluiten</p>		
<p>Falls der Erfassungsbereich des Melders zu groß ist oder Bereiche abdeckt, welche nicht überwacht werden sollen, kann mit den beiliegenden Abdeckplanelen der Bereich nach Bedarf reduziert bzw. eingeschränkt werden (Fig. 2 and 3).</p>			<p>In case the detection area of the detector is too large or areas are being covered that should not be monitored, the range can be reduced or limited by using the enclosed blinds (Fig. 2 and 3).</p>			<p>Si la portée de détection est trop grande ou couvre des zones qui ne doivent pas être détectées, utiliser les obturateurs fournis pour délimiter la zone de détection souhaitée (Fig. 2 and 3).</p>			<p>Indien het detectiebereik van de melder te groot is, of indien deze gebieden dekt die niet bewaakt dienen te worden, kan dit bereik verkleind of beperkt worden met de meegeleverde afdekplanelen (Fig. 2 and 3).</p>		
<p>Selbstprüfzyklus</p>			<p>Self-test cycle</p>			<p>Cycle d'auto-contrôle</p>			<p>Zelftestcyclus</p>		
<p>Nach Stromanschluss durchläuft der Melder einen Selbstprüfzyklus von 60 Sekunden (LEDs blinken).</p>			<p>The product enters an initial 60-second self-test cycle when the supply is first connected (LEDs flash).</p>			<p>Après le raccordement électrique, le détecteur effectue un cycle d'auto-contrôle de 60sec. (les LED clignotent).</p>			<p>Nadat de spanning is aangesloten, doorloopt de melder een zelftestcyclus van 60sec. (LEDs knipperen).</p>		
<p>LED-Funktionsanzeigen 93015</p>			<p>LED function indicators 93015</p>			<p>Indicateurs de fonctionnement à LEDs 93015</p>			<p>Indicatie LED's 93015</p>		
Vorgang	Normalbetrieb	Doppeltverschlossen	Process	Standard mode	Double-locked	Processus	Mode normal	Double verrouillage	Actie	Normaal	Dubbel ver-grendeld
Selbstprüfzyklus unprogrammiert	rot blinkt	grün blinkt	Selbsttest-cycle unprogrammed	Red flashes	Green flashes	Cycle d'auto-contrôle non programmé	LED rouge clignote	LED verte clignote	Zelftest-cyclus ongeprogrammeerd	rood knip-pert	groen knippert
Selbstprüfzyklus programmiert	rot blinkt schnell	grün blinkt schnell	Selbsttest-cycle programmed	Red flashes quickly	Green flashes quickly	Cycle d'auto-contrôle programmé	LED rouge clignote rapidement	LED verte clignote rapidement	Zelftest-cyclus geprogrammeerd	rood knip-pert snel	groen knip-pert snel
Bewegungserkennung	rot blinkt bei jeder erkannten Bewegung	grün blinkt bei jeder erkannten Bewegung	Motion detection	Red flashes on each detected movement	Green flashes on each detected movement	Détection de mouvement	LED rouge clignote à chaque mouvement détecté	LED verte clignote à chaque mouvement détecté	Bewegings-detectie	rood knip-pert bij elke gedetecteerde beweging	groen knip-pert bij elke gedetecteerde beweging
zu hell erkannt	rot blinkt 2x pro Sekunde	grün blinkt 2x pro Sekunde	Too bright detected	Red flashes 2x per second	Green flashes 2x per second	Luminosité trop élevée détectée	LED rouge clignote 2x par seconde		Te veel licht gedetecteerd	rood knip-pert 2x per seconde	groen knip-pert 2x per seconde
Umschaltung HA/VA HA aktiv	weiß leuchtet permanent		Switching HA/VA Semi-automatic mode (HA) active	White shines permanently		Sélection HA/VA HA actif	LED blanche allumée en permanence		Wisselen HA/VA HA actief	wit licht permanent	
Umschaltung DALI/DSI DSI aktiv	rot leuchtet 3 s		Switching DALI/DSI DSI active	Red shines 3 sec.		Sélection DALI/DSI DSI active	LED rouge s'allume 3 sec.		Wisselen DALI/DSI DSI actief	rood licht 3 sec.	
Umschaltung DALI/DSI DALI aktiv	grün leuchtet 3 s		Switching DALI/DSI DALI active	Green shines 3 sec.		Sélection DALI/DSI DALI active	LED verte s'allume 3 sec.		Wisselen DALI/DSI DALI actief	groen licht 3 sec.	
<p>Produktcode</p>			<p>Product code</p>			<p>Code produit</p>			<p>Produktcode</p>		

Light sensor

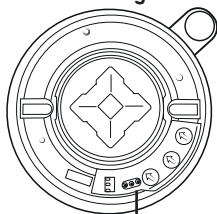

DIP switches
LED
Potentiometers

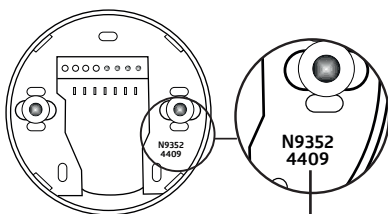

Product code



DE EU-Konformitäts- erklärung	EN EU Declaration of conformity	FR Déclaration de conformité UE	NL EU-Conformiteits- verklaring	
Das Produkt erfüllt die Richtlinien über 1. die elektromagnetische Verträglichkeit (2014/30/EU) 2. die Niederspannung (2014/35/EU) 3. die Beschränkung der Verwendung bestimmter gefährlicher Stoffe in Elektro- und Elektronikgeräten (2011/65/EU)	This product respects the directives concerning 1. electromagnetic compatibility (2014/30/EU) 2. low voltage (2014/35/EU) 3. restriction of the use of certain hazardous substances in electrical and electronic equipment (2011/65/EU)	Ce produit répond aux directives sur 1. la compatibilité électromagnétique (2014/30/UE) 2. la basse tension (2014/35/UE) 3. la restriction de l'utilisation de certaines substances dangereuses dans les appareils électriques et électroniques (2011/65/UE)	Dit product beantwoordt aan de volgende richtlijnen 1. Elektromagnetische compatibiliteit (2014/30/EU) 2. Laagspanning (2014/35/EU) 3. Verbod op gebruik van gevaarlijke chemicaliën in elektrische en elektronische apparatuur (2011/65/EU)	
Zubehör	Accessory	Accessoires	Accessoires	
IR-Adapter für Smartphones	IR-Adapter for Smartphones	Adaptateur IR pour Smartphones	IR-Adapter voor Smartphones	92726
PD4-S-GH-AP	PD4-S-GH-SM	PD4-S-GH-FP	PD4-S-GH-IB	92265
Ballschutzkorb BSK (Ø 200 x 90 mm)	Wire basket BSK (Ø 200 x 90 mm)	Panier de protection BSK (Ø 200 x 90 mm)	Beschermingskorf BSK (Ø 200 x 90 mm)	92199
Technische Daten	Technical data	Caractéristiques techniques	Technische gegevens	PD4-M-DALI/DSI-GH
Spannung	Voltage	Tension nominale	Spanning	110 - 240 V AC 50 / 60 Hz
Leistungsaufnahme	Power draw	Puissance absorbée	Verbruik	0.9 W
Anschlussklemmen: für eindrähige Leiter	Terminal clamps: for solid one-wire conductors	Bornes de raccordement: conducteurs à fil rigide	Aansluitklem: eendradige geleider	0.5 - 2.5 mm ²
Schutzklasse / Schutzart	Class / Degree of protection	Classe / Type de Protection	Klasse / Beschermingsgraad	II / IP54
Abmessungen Ø x H [mm]	Dimensions Ø x H [mm]	Dimensions Ø x H [mm]	Afmetingen Ø x H [mm]	101 x 76 mm
Reichweite bei Montagehöhe Umgebungstemperatur	Range of coverage at mounting height Ambient temperature	Portée pour une hauteur de montage de température ambiante	Bereik op montagehoogte Omgevingstemperatuur	14 m 18°C
1 quer 2 frontal	1 across 2 towards	1 transversale 2 frontale	1 dwars 2 frontaal	① = max. Ø 44 m ② = max. Ø 22 m
Überwachte Fläche bei frontaler Bewegung bezogen auf empfohlene Montagehöhe	Monitored surface, when the detector is mounted at the recommended height and for towards approach	Surface contrôlée, lorsque le détecteur est monté à la hauteur recommandée et pour une approche frontale	Detectiezone, wanneer demelder gemonteerd is op de aanbevolen hoogte en voor frontaal de melder lopen	450 m ²
Montagehöhe Min./Max./Empfohlen:	Mounting height min./max./recommended	Hauteur de montage min./max./recommandé	Montagehoogte min./max./aanbevolen	5 m / 16 m / 14m
Umgebungstemperatur	Ambient temperature	Température ambiante	Omgevingstemperatuur	-25°C - +50°C
fernbedienbar ✓	remote control-capable ✓	télécommandable ✓	op afstand bedienbaar ✓	
DALI-Ausgang	DALI output	Sortie DALI	DALI-uitgang	50 DALI/DSI EVG/EB/BE/EVSA
Einstellungen durch Potentiometer	Settings via potentiometers	Réglages par potentiometres	Instellingen met potentiometers	 A = 10 - 2000 Lux B = 1 min - 30 min/Test C = 10 % - 30 % / OFF / 5 min - 60 min / ∞
Helligkeitssollwert Nachlaufzeit Kanal 1 Orientierungslicht	Brightness set value Follow-up time for channel 1 Orientation light	Valeur de consigne de luminosité Durée de temporisation canal 1 Lumière d'orientation	Helderheidswaarde Nalooptijd kanaal 1 Orientatieverlichting	10 min 500 Lux
Werkseinstellung Nachlaufzeit Helligkeitssollwert	Factory settings Follow-up time Brightness set value	Préréglage d'usine Temps de poursuite Valeur de consigne de luminosité	Fabrieksinstellingen Nalooptijd Helderheidswaarde	DIP 1 VA HA
DIP-Schalter-Funktionen Vollautomatik Halbautomatik	DIP switch functions Full Semi-automatic mode	Fonctions interrupteurs DIP Mode automatique / semi-automatique Fonction CVC / contrôle de lumière*	DIP-switch functies automatisch / halfautomatisch	DIP 2 LED ON LED OFF
HKL-Funktion Lichtsteuerung*	HVAC function light control*		HVAC functie lichtsturing*	DIP 3 DALI DSI
Betriebsart DALI DSI	Operating mode DALI DSI	Mode d'opération DALI / DSI	Bedrijfsmodus DALI / DSI	Polycarbonat
Gehäuse	Housing	Boîtier	Behuizing	1 min. - 30 min
Nachlaufzeit	Follow-up time	Temps de poursuite	Nalooptijd	10 - 2500 Lux
Helligkeitssollwert	Brightness set value	Valeur de consigne de luminosité	Ingestelde helderheidswaarde	5 % - 100 % / 1 min - 120 min / ∞
Orientierungslicht	Orientation light	Lumière d'orientation	Orientatieverlichting	

Den Permanenten CDS Betrieb können Sie wie folgt aktivieren/deaktivieren:

1. Im geschlossenen Zustand drücken Sie 3 Sekunden auf die Taste „OFF“
2. Der CDS Betrieb wird aktiviert und die Bewegungs LED bleibt permanent an.
3. Um den CDS Betrieb zu deaktivieren, drücken Sie im geschlossenen Modus auf die „ON“ Taste

DE Schaltbild	EN Wiring diagram	EN Schéma de câblage	EN Schakelschema
Schematisches Schaltbild – Bitte beachten Sie beim Anschließen die Beschriftung der Klemmen am Gerät!	Schematic diagram - when connecting the detector, please respect the labelling of the terminal connections at the device!	Présentation schématique - veuillez respecter le marquage des bornes sur l'appareil !	Aansluitschema' – respecteer de labelling van de klemmen bij het aansluiten van het apparaat!

<p>! Angeschlossene Slave-Geräte müssen die gleiche Phase wie das Master-Gerät haben.</p> <p>PB1 NO-Taster, Einschalten von Hand Um das Licht an- oder auszuschalten kurz drücken. Durch einen langen Tasterdruck wird manuell gedimmt. Bei Loslassen des Tasters wird der momentane Dimmwert beibehalten. Bei erneutem langen Tasterdruck kehrt die Dimmrichtung um.</p>	<p>! Connected Slave devices must have the same phase as the Master device.</p> <p>PB1 NO button, manual switching on To turn on or off the light, press the push button briefly. With a long press of the push button the light will be dimmed manually. When releasing the button, the current brightness value is retained. With renewed long press of the push button, the dimming direction is reversed.</p>	<p>! Les appareils esclaves doivent avoir la même phase que l'appareil maître.</p> <p>PB1 BP normalement ouvert, allumer manuellement Pour allumer/éteindre la lumière, il faut une courte pression sur le BP. Par une longue pression sur le BP, l'éclairage est varié manuellement. Lorsqu'on relâche le BP, la valeur de luminosité actuelle est maintenue. Par une nouvelle pression, on inverse le sens de la variation.</p>	<p>! Het slave toestel moet op dezelfde fase als de master worden aangesloten.</p> <p>PB1 NO drukknop, manueel inschakelen Druk kort op de knop om de lichten aan of uit te schakelen. Door lang te drukken op de drukknop, wordt het licht manueel gedimd. Na het loslaten de BP, la valeur de luminosité actuelle est maintenue. Bij een volgende druk op de knop wordt de dimrichting omgedraaid.</p>
--	--	--	---

<p>Fehlersuche</p> <p>2. Wärmequellen in der näheren Umgebung Befindet sich der Melder zum Beispiel in unmittelbarer Nähe von Lüftungsschlitzen oder einem Projektor, können die daraus entstehenden warmen Luftströmungen eine Bewegungsdetektion auslösen. Platzieren Sie den Melder in ausreichend großer Entfernung zu potentiellen Störquellen wie Lüftungsschlitzen, Projektoren, Beamern, Kopierern, Druckern, etc.</p>	<p>Trouble shooting</p> <p>2. Heat sources in the vicinity If, for example, the detector is located in the immediate vicinity of ventilation slits or a projector, the warm air currents can trigger motion detection. Place the detector at a sufficient distance from potential sources of interference such as ventilation slits, projectors, beamers, copiers, printers, etc.</p>	<p>Dépannages</p> <p>2. Sources de chaleur à proximité Si, par exemple, le détecteur est proche d'une source de perturbation (ventilation, luminaire...), l'air chaud peut provoquer une détection de mouvement. Veuillez placer le détecteur dans une distance suffisante des sources d'interférences comme ventilation, projecteurs, vidéo-projecteurs, photocopieuses, imprimantes etc.</p>	<p>Foutopsporing</p> <p>2. Warmtebronnen in de buurt Als de detector in de onmiddellijke omgeving van ventilatieopeningen of een projector is geplaatst, kan de warme luchtstroom de bewegingsmelder activeren. Plaats de detector op voldoende afstand van mogelijk stoornissen zoals ventilatieopeningen, projectors, beamers, kopieerapparaten, printers, enz.</p>
--	---	--	---

<p>Erweiterte Funktionen</p> <p>Die Erläuterungen aller Funktionen finden Sie in der Funktionsbeschreibung:</p> <p>93015</p> <p>www.beg-luxomat.com/de</p>	<p>Additional functions</p> <p>For a description of all functions please consult the operation manual:</p> <p>93015</p> <p>www.beg-luxomat.com/en</p>	<p>Fonctions supplémentaires</p> <p>Des informations détaillées sont disponibles en scannant le QR-Code ci dessous :</p> <p>93015</p> <p>www.beg-luxomat.com/fr</p>	<p>Extra functies</p> <p>Alle functieomschrijvingen vindt u terug in de handleiding:</p> <p>93015</p> <p>www.beg-luxomat.com/nl</p>
---	--	--	--



92726 – IR-Adapter/
Adaptateur IR

B.E.G. Remote Control App



B.E.G. Brück Electronic GmbH
Gerberstr. 33 ■ D-51789 Lindlar
Telefon: +49 (0) 2266.90121-0
Fax: +49 (0) 2266.90121-50
E-Mail: info@beg.de
Internet: www.beg-luxomat.com

LED-Funktionsanzeigen 93015			LED function indicators 93015			Indicateurs de fonctionnement à LEDs 93015			Indicatie LED's 93015		
Vorgang	Normalbetrieb	Doppelt verschlossen	Process	Standard mode	Double-locked	Processus	Mode normal	Double verrouillage	Actie	Normaal	Dubbel vergrendeld
Selbstprüfzyklus unprogrammiert	rot blinkt	grün blinkt	Selvttest-cycleunprogrammed	Red flashes	Green flashes	Cycle d'auto-contrôle non programmé	LED rouge clignote	LED verte clignote	Zelftest-cyclus ongeprogrammeerd	rood knippert	groen knippert
Selbstprüfzyklus programmiert	rot blinkt schnell	grün blinkt schnell	Selvttest-cycle programmed	Red flashes quickly	Green flashes quickly	Cycle d'auto-contrôle programmé	LED rouge clignote rapidement	LED verte clignote rapidement	Zelftest-cyclus geprogrammeerd	rood knippert snel	groen knippert snel
Bewegungserkennung	rot blinkt bei jeder erkannten Bewegung	grün blinkt bei jeder erkannten Bewegung	Motion detection	Red flashes on each detected movement	Green flashes on each detected movement	Détection de mouvement	LED rouge clignote à chaque mouvement détecté	LED verte clignote à chaque mouvement détecté	Bewegingsdetectie	rood knippert bij elke gedetecteerde beweging	groen knippert bij elke gedetecteerde beweging
zu hell erkannt	rot blinkt 2x pro Sekunde	grün blinkt 2x pro Sekunde	Too bright detected	Red flashes 2x per second	Green flashes 2x per second	Luminosité trop élevée détectée	LED rouge clignote 2x par seconde		Te veel licht gedetecteerd	rood knippert 2x per seconde	groen knippert 2x per seconde
zu hell / zu dunkel / undefiniert im geöffnetem Zustand	grün blinkt sehr schnell	grün blinkt sehr schnell	Too bright/ too dark / undefined in opened state	Green flashes very quickly	Green flashes very quickly	Luminosité trop élevée/ trop sombre/ indéfinie en état ouvert	LED verte clignote très rapidement	LED verte clignote très rapidement	Te veel / te weinig licht / onbepaald in geopende-toestand	groen knippert zeer snel	groen knippert zeer snel
Umschaltung DALI/DSI DSI aktiv	rot leuchtet 3 s		Switching DALI/DSI DSI active	Red shines 3 sec.		Sélection DALI/DSI DSI active	LED rouge s'allume 3 sec.		Wisselen DALI/DSI DSI actief	rood licht 3 sec.	
Umschaltung DALI/DSI DALI aktiv	grün leuchtet 3 s		Switching DALI/DSI DALI active	Green shines 3 sec.		Sélection DALI/DSI DALI active	LED verte s'allume 3 sec.		Wisselen DALI/DSI DALI actief	groen licht 3 sec.	
Umschaltung Auto-Reset (AN)	rot leuchtet 3 s		Shift auto reset (ON)	Red shines 3 sec.		Changement auto reset (ACTIVER)	LED rouge s'allume 3 sec.		Auto reset (AAN)	wit licht permanent	
Umschaltung Auto-Reset (AUS)	grün leuchtet 3s		Shift auto reset (OFF)	Green shines 3 sec.		Changement auto reset (DESACTIVER)	LED verte s'allume 3 sec.		Auto reset (UIT)	rood licht 3 sec.	
Umschaltung HA/VA HA aktiv	weiß leuchtet permanent		Switching HA/VA Semi-automatic mode (HA) active	White shines permanently		Sélection HA/VA HA actif	LED blanche allumée en permanence		Wisselen HA/VA HA actief	wit licht permanent	
Umschaltung Preset/User Preset aktiv	rot leuchtet 3 s		Switching Preset/User Preset active	Red shines 3 sec.		Sélection Preset/User Preset actif	LED rouge s'allume 3 sec.		Wisselen Preset/User Preset actief	rood licht 3 sec.	
Umschaltung Preset/User User aktiv	grün leuchtet 3 s		Switching Preset/User User active	Green shines 3 sec.		Sélection Preset/User User actif	LED verte s'allume 3 sec.		Wisselen Preset/User User actief	groen licht 3 sec.	
IR-Signal gültig empfangen	rot und weiß leuchten 3 s		IR signal valid received	Red and white shine 3 sec.		Signal IR valide reçu	LED rouge et blanche s'allument 3 sec.		IR signaal geldig ontvangen	rood en wit licht 3 sec.	
IR-Signal ungültig empfangen	rot leuchtet 0,5 s		IR signal invalid received	Red shines 0.5 sec.		Signal IR invalide reçu	LED rouge s'allume 0,5 sec.		IR signaal ongeldig ontvangen	rood licht 0,5 sec.	
100h-Funktion aktiv	rot / grün blinken abwechselnd	rot / grün blinken abwechselnd	100 h function active	Red / Green flash alternately	Red / Green flash alternately	Fonction 100h active	LED rouge/ verte clignent en alter	LED rouge/ verte clignent en alter	100 uren functie actief	rood / groen knipperen afwisselend	
Lichtmessung läuft	grün blinkt 1x in 10 s	grün blinkt 1x in 10 s	Light measurement in progress	Green flashes 1x in 10 sec.	Green flashes 1x in 10 sec.	Evaluation luminosité en cours	LED verte clignote 1x en 10 sec.	LED verte clignote 1x en 10 sec.	Lichtmeting	groen knippert 1x per 10 sec.	

LED



Sicherheitshinweise

(D)



Safety Information

(GB)



Consignes de sécurité

(F)



Allgemeine Sicherheitshinweise

- Montage, Inbetriebnahme und Wartung nur durch Elektrofachkraft.
- Arbeiten Sie nie bei anliegender Spannung an der Leuchte. Lebensgefahr durch Stromschlag!
- Elektrischer Anschluss muss ordnungsgemäß, entsprechend allen geltenden Normen und sonstigen nationalen und internationalen Sicherheits- und Unfallverhütungsvorschriften erfolgen.
- Beschädigte Leuchten dürfen nicht betrieben werden.
- Sicherheitshinweise und Montageanleitung beachten und aufbewahren
- Keine Haftung für Schäden durch unsachgemäßen Einsatz.
- Bei Instandsetzung nur Originalteile verwenden.
- Tragfähigkeit der Decke und Befestigungselemente sicherstellen.
- Leuchte ausschließlich für Innenraumeinsatz und Umgebungstemperaturen bis 25°C geeignet, sofern mittels Etikettierung der Leuchte nicht anders beschrieben.



Betrieb der Leuchte

- Ungewöhnliche Dunkelstellen können auf Teilausfall von LED hinweisen. Regelmäßig prüfen und betroffene Leuchten austauschen. Die Lichtquelle (LED) dieser Leuchte darf nicht durch den Anwender ausgetauscht oder ersetzt werden.
- Eine Überschreitung der zulässigen Umgebungstemperatur reduziert die Lebensdauer der Leuchte, im Extremfall droht Frühausfall.
- Die Betauung der Leuchte ist zu vermeiden.
- Jegliche mechanische Belastung der LED Platinen ist unzulässig.
- LED können durch elektrostatische Entladung (ESD) geschädigt werden, bis hin zum Totalausfall. Direkte Berührung ist stets zu vermeiden.
- In Abhängigkeit von deren Konzentration können Chemikalien die LED-Module angreifen und zu Lichtstromreduktion, Drift der Lichtfarbe bzw. Totalausfall führen. Direkter Kontakt mit Säuren, Laugen, Lösemitteln, flüchtigen organischen Verbindungen bzw. Ölen ist stets zu vermeiden. Um Schäden durch Ausgasungen zu vermeiden, ist eine ausreichende Be- und Entlüftung zu gewährleisten.
- Zur Vermeidung von EMV-Problemen Durchgangsverdrahtung nicht unmittelbar entlang der Leuchtenverdrahtung führen.
- Steuereingänge von dimmbaren Leuchten mit handelsüblichen für Netzspannung geeigneten Leitungen anschließen.



Änderungen unserer Produkte

Veränderung, Umarbeitung, Umkenzeichnung von Produkten können deren technische Eigenschaften negativ beeinflussen, diese zerstören und möglicherweise Folgeschäden an anderen Objekten verursachen. Für durch derartige Änderungen verursachte Schäden kann der Hersteller nicht verantwortlich gemacht werden.

- ▽ + IP5x - nicht leitfähiger Staub
- ▽ + IP6x - leitfähiger und nicht leitfähiger Staub



General Safety Information

- Installation, commissioning and maintenance only by qualified electrician.
- Never perform any work on the luminaire with voltage applied. Danger to life due to electric shock!
- Electric connection must be appropriate according to all applicable standards and other national and international safety and accident prevention regulations.
- Damaged luminaires must not be operated.
- Observe and retain safety instructions and mounting instructions
- No liability is accepted for damages resulting from improper use.
- Use genuine parts only for repair.
- Ensure stability of the ceiling and fastening elements.
- The luminaire is exclusively intended for interior rooms and ambient temperatures not exceeding 25°C, unless otherwise described by labeling the luminaire.



Operation of the luminaire

- Abnormal dark spots may be an indication of partial failure of LEDs. Inspect regularly and replace the luminaires affected. The light source (LED) of this luminaire must not be exchanged or replaced by the user.
- Exceeding the permissible ambient temperature will reduce the luminaire's lifecycle, resulting in premature failure in extreme cases.
- Avoid condensation of the luminaire.
- Any mechanical load to the LED circuit boards is not permitted.
- LEDs can be damaged by electrostatic discharge (ESD). This may result in total failure. Always avoid direct contact.
- Depending on their concentration, chemicals can corrode the LED modules and lead to reduction of luminous flux, drift of luminous colour and/or total failure. Always avoid direct contact with acids, bases, solvents, volatile organic compounds and/or oils. Ensure sufficient ventilation to prevent damage by gas release.
- Avoid ESD problems by not routing feed-through wiring directly along the wiring of the luminaire.
- Connect control inputs of dimmable luminaires with standard cables suitable for power supply voltage.



Changes to our products

Modification, reworking, re-marking of products can have a negative impact on their technical properties, destroy them and possibly cause consequential damage to other objects. The manufacturer cannot be held responsible for damage caused by such changes.

- ▽ + IP5x - dust nonconductive
- ▽ + IP6x - dust conductive and dust nonconductive



Consignes générales de sécurité

- Montage, mise en service et maintenance uniquement par un électricien spécialisé.
- Ne travaillez jamais sur un luminaire sous tension. Danger de mort par choc électrique !
- Le branchement électrique doit être réalisé de manière correcte et conforme à toutes les normes en vigueur et autres prescriptions nationales et internationales relatives à la sécurité et à la prévention des accidents.
- Ne pas faire fonctionner de luminaires défectueux.
- Respecter et conserver les consignes de sécurité et les instructions de montage
- Nous déclinons toute responsabilité en cas de dommages dus à une utilisation incorrecte.
- Utiliser uniquement des pièces d'origine pour la réparation.
- Veiller à ce que la capacité portante du plafond et des éléments de fixation soit suffisante.
- Sauf indication contraire indiquée sur l'étiquette du luminaire, luminaire conçu uniquement pour une utilisation en intérieur et une température ambiante maximale de 25 °C.



Fonctionnement du luminaire

- Des zones d'ombre inhabituelles peuvent indiquer un défaut partiel des LED. Contrôler régulièrement et remplacer les luminaires concernés. Utilisateur n'est pas autorisé à échanger ou à remplacer la source de lumière (LED) de ce luminaire.
- Le dépassement des températures ambiantes admissibles réduit la longévité du luminaire; dans les cas extrêmes, cela peut entraîner des pannes prématurées.
- Éviter toute condensation sur le luminaire.
- Ne jamais soumettre les platines à LED à des charges mécaniques.
- Les décharges électrostatiques (DES) peuvent endommager les LED et entraîner leur destruction totale. Toujours éviter le contact direct.
- En fonction de leur concentration, les produits chimiques peuvent attaquer les modules à LED et entraîner une baisse du flux lumineux, une dérive de la température de couleur voire une panne totale. Toujours éviter le contact direct avec les acides, les lessives alcalines, les solvants, les composés et huiles organiques volatils. Assurer une ventilation et une aération suffisantes pour éviter les dégâts dus aux dégagements de gaz.
- Pour éviter les problèmes de CEM, ne pas poser le câblage de liaison directement à côté du câblage du luminaire.
- Brancher les entrées de commande des luminaires à gradation à l'aide de câbles standard adaptés à la tension secteur.



Modification de nos produits

La modification, la transformation et la modification de marquage des produits peuvent avoir une influence négative sur leurs propriétés techniques, détériorer les produits et causer des dommages indirects sur d'autres objets. Le fabricant ne saurait être tenu responsable des dommages causés par ces modifications.

- ▽ + IP5x - non conductrice de la poussière
- ▽ + IP6x - poussière conductrice et de la poussière non conductrice

Information für Wartung, Reinigung und Entsorgung von LED-Leuchten Information for service, cleaning and disposal of luminaire

Instruktion für Wartung von Leuchten: Instruction for luminaire service:

~~Ersetzen von alten oder ausgefallenen LED
Replace aged or failed LED~~

**Instruktion für Ende der Lebensdauer:
Instruction for end of life :**

Ausschalten, Stromzufuhr zur Leuchte unterbrechen
Switch off, switch off supply to luminaire

Batterie entfernen zur Entsorgung
Remove battery for disposal

Leuchte entfernen zur Entsorgung
Remove luminaire for disposal

Das Material an WEEE Entsorgungsstelle liefern
Dispatch materials to WEEE recycling plant

Instruktion für Reinigung von Leuchten: Instruction for luminaire cleaning

Leuchte reinigen
Clean luminaire

Ausschalten, Stromzufuhr zur Leuchte unterbrechen
Switch off, switch off supply to luminaire

Leuchte außen reinigen
Clean outside luminaire

Optik entfernen
Remove optic

Leuchte innen reinigen
Clean inside luminaire

Optik wieder anbringen
Refit optic

Funktionstest durchführen
Make functional test

**Advertencias de seguridad**

E

**Avvertenze sulla sicurezza**

I

**Zasady bezpieczeństwa**

PL

**Advertencias de seguridad generales**

- El montaje, la puesta en funcionamiento y el mantenimiento deberán ser realizados exclusivamente por electricistas profesionales.
- No realice nunca trabajos en la luminaria cuando esta esté sometida a tensión. ¡Peligro de muerte por descarga eléctrica!
- La conexión eléctrica se debe realizar de modo reglamentario, de conformidad con todas las normas vigentes y con las demás prescripciones nacionales e internacionales de seguridad y prevención de accidentes.
- Tenga en cuenta las advertencias de seguridad y las instrucciones de montaje y conserve los documentos correspondientes como referencia.
- No se asume ninguna responsabilidad por daños debidos a un uso antirreglamentario.
- Al hacer reparaciones, utilice exclusivamente piezas originales.
- Asegúrese de que el techo y los elementos de fijación tengan la capacidad de carga suficiente.
- A menos que se describa lo contrario etiquetando la luminaria, la luminaria es apta exclusivamente para su uso en interiores y a una temperatura ambiente de hasta 25 °C.

**Funcionamiento de la luminaria**

- La aparición de puntos oscuros inusuales puede ser indicio de la avería de algunos ledes. Realice revisiones periódicas y sustituya las luminarias defectuosas.
- El rebase de la temperatura ambiente permitida conlleva una reducción de la vida útil de la luminaria y, en casos extremos, el riesgo de una avería prematura.
- Se debe evitar la condensación en la luminaria.
- Está prohibida toda carga mecánica sobre las pletinas de los ledes.
- Una descarga electrostática podría provocar daños en los ledes e incluso una avería total. Se deberá evitar siempre el contacto directo con estos.
- Según su grado de concentración, los productos químicos pueden atacar los módulos de ledes y provocar una reducción del flujo luminoso, alteraciones en el tono de la luz o una avería total. Se debe evitar bajo cualquier circunstancia el contacto directo con ácidos, lejías, disolventes, compuestos orgánicos volátiles o aceites. Para evitar daños debidos a las emisiones de gas, es necesario garantizar una ventilación suficiente de entrada y salida.
- Para evitar problemas de compatibilidad electromagnética, no tienda los cables de paso junto a los cables de la luminaria.
- Conecte las entradas de mando de luminarias atenuables mediante cables convencionales adecuados para tensión de red.

Modificaciones de nuestros productos

La modificación, la reelaboración y el remarcado de los productos pueden influir negativamente en sus propiedades técnicas, destruirlos y, posiblemente, causar los consiguientes daños a otros objetos. El fabricante no se hace responsable de los daños causados por dichas modificaciones.

▽+ IP5x - polvo no conductor

▽+ IP6x - polvo conductor y no conductor

**Avvertenze generali sulla sicurezza**

- Il montaggio, l'impiego e la manutenzione devono essere eseguiti solo da un elettricista specializzato.
- Non lavorare mai sulla lampada con tensione elettrica inserita. Pericolo di morte a causa di scossa elettrica!
- L'allacciamento elettrico deve essere eseguito a regola d'arte, in conformità a tutte le norme vigenti, alle disposizioni nazionali e internazionali di sicurezza e alle normative antinfortunistiche.
- Le lampade danneggiate non devono essere utilizzate ulteriormente.
- Osservare e conservare le avvertenze di sicurezza e le istruzioni di montaggio.
- Non lavorare mai sulla lampada con tensione elettrica inserita.
- Per le riparazioni utilizzare solo parti di ricambio originali.
- Verificare la portata del soffitto e degli elementi di fissaggio.
- La lampada è prevista solo per uso interno e temperature ambiente fino a 25 °C, se non diversamente descritto dall'etichettatura dell'apparecchio.

**Funzionamento della lampada**

- Punti scuri insoliti possono indicare un guasto parziale dei LED. Controllare regolarmente e sostituire le lampade in questione.
- Il superamento della temperatura ambiente consentita riduce la durata utile della lampada, in casi estremi si rischia un guasto precoce.
- Evitare la condensazione della lampada.
- È vietata qualsiasi sollecitazione meccanica delle schede LED.
- I LED possono essere danneggiati dalle scariche elettrostatiche (ESD), con possibilità di guasto totale. Si deve sempre evitare il contatto diretto.
- In rapporto alla loro concentrazione, le sostanze chimiche possono aggredire i moduli LED provocando la riduzione del flusso luminoso, la deriva del colore della luce o un guasto totale. Si deve sempre evitare il contatto diretto con acidi, basi, solventi, composti organici volatili o oli. Per evitare danni da emissioni di gas, si deve garantire una sufficiente ventilazione e disaerazione.
- Per evitare problemi di CEM, il cablaggio di transito non deve essere posato direttamente insieme al cablaggio della lampada.
- Collegare gli ingressi di comando delle lampade dimmerabili (varialuce) usando dei cavi adeguati per la tensione di rete.

Modificaciones de nuestros productos

Modifiche, conversioni, cambi dell'etichettatura apportati ai prodotti possono influenzare negativamente le loro proprietà tecniche, distruggerli ed eventualmente causare danni ad altri oggetti. Il produttore non può essere ritenuto responsabile di eventuali danni causati da tali modifiche.

▽+ IP5x - polvere non conduttiva

▽+ IP6x - polvere conduttiva e non conduttiva

**Ogólne zasady bezpieczeństwa**

- Prace związane z montażem, uruchomieniem i konserwacją może wykonywać tylko elektryk.
- Nigdy nie wykonywać prac przy oprawie, gdy znajduje się ona pod napięciem. Niebezpieczeństwo dla życia z powodu porażenia prądem!
- Przyłącze elektryczne musi być wykonane profesjonalnie, zgodnie ze wszystkimi obowiązującymi normami oraz innymi krajowymi i międzynarodowymi przepisami bezpieczeństwa i zapobiegania wypadkom.
- Przestrzegać zasad bezpieczeństwa i wytycznych instrukcji montażu oraz zachować je do późniejszego użytku.
- Producent nie ponosi odpowiedzialności za nieprawidłowe stosowanie.
- W przypadku naprawy używać tylko oryginalnych części.
- Zapewnić nośność sufitu i elementów mocujących.
- Oprawa przeznaczona jest wyłącznie do stosowania w pomieszczeniach w temperaturach otoczenia do 25 °C, o ile nie opisano inaczej, oznaczając oprawę.

**Eksplotacja oprawy**

- Nietypowe zaciemnione miejsca mogą wskazywać na częściową awarię oprawy LED. Należy regularnie dokonywać kontroli i wymieniać uszkodzone oprawy.
- Przekroczenie dopuszczalnej temperatury otoczenia skracza trwałość oprawy, w skrajnym przypadku grozi przedwczesną awarią.
- Unikać obrobienia oprawy.
- Niedopuszczalne jest jakiegokolwiek obciążenie mechaniczne płytek LED.
- Diody LED mogą ulec uszkodzeniu wskutek wyładowania elektrostatycznego (ESD), a nawet ulec całkowitej awarii. Zawsze należy unikać bezpośredniego kontaktu.
- W zależności od stężenia chemikalia mogą uszkodzić moduły LED i prowadzić do obniżenia strumienia światła, zmiany barwy światła lub całkowitej awarii. Zawsze należy unikać bezpośredniego kontaktu z kwasami, ługami, rozpuszczalnikami, lotnymi związkami organicznymi lub olejami. Celem uniknięcia szkód z powodu emisji gazów należy zapewnić odpowiednią wentylację i odpowietrzanie.
- Aby uniknąć problemów EMC, nie prowadzić okablowania przelotowego bezpośrednio wzdłuż okablowania oprawy.
- Wjeścia sterujące opraw z funkcją ściemniania podłączać za pomocą dostępnych powszechnie w sprzedaży przewodów odpowiednich od napięcia sieciowego.

Zmiany naszych produktów

Zmiany, przeróbki, modyfikacja oznaczeń produktów mogą mieć negatywny wpływ na ich parametry techniczne, spowodować ich awarię, a także być możliwą przyczyną powstania szkód następczych w innych obiektach. Producent nie odpowiada za szkody spowodowane tego typu modyfikacjami.

▽+ IP5x - pył nieprzewodzący

▽+ IP6x - pył przewodzący i nieprzewodzący

BG



Инструкцията за безопасност на вашия национален език можете да намерите Интернет.

DK



Sikkerhedsinstruktionerne på dit lands sprog findes på Internettet.

EST



Riikliku keele ohutusjuhiseid leiab Internetist.

HR



Sigurnosne upute na vašem nacionalnom jeziku mogu se naći na Internetu.

LV



Drošības norādījumus savā valsts valodā var atrast internetā.

LT



Saugos nurodymus savo valstybine kalba galima rasti internete.

N



Sikkerhetsinstruksjonene på ditt nasjonalspråk finnes på Internett.

P



As instruções de segurança em sua língua nacional podem ser encontradas na Internet.

RO



Instrucțiunile de siguranță din limba dvs. națională pot fi găsite pe Internet.

S



Säkerhetsanvisningarna på ditt nationella språk finns på Internet.

SK



Bezpečnostné pokyny vo vašom národnom jazyku nájdete na internetovej.

SLO



Varnostna navodila v vašem nacionalnem jeziku so na voljo na spletni strani.

CZ



Bezpečnostní pokyny ve vašem národním jazyce naleznete na internetu.

TR



Ulusal dilinizdeki güvenlik talimatları internette.

H



A nemzeti nyelvű biztonsági utasítások megtalálhatók az interneten.

CY



Οι οδηγίες ασφάλειας στην εθνική σας γλώσσα διατίθενται στο διαδίκτυο.